

PROJEKT INTERIJERA SPOMEN SOBE IVE BREŠANA

INVESTITOR:

**HRVATSKO NARODNO KAZALIŠTE U ŠIBENIKU,
OIB: 58343929119, Kralja Zvonimira 1**

LOKACIJA:

FOAJE HRVATSKOG NARODNOG KAZALIŠTA U ŠIBENIKU

FAZA PROJEKTA:

GLAVNI PROJEKT

PROJEKTANTI:

25,4 mm d.o.o.,

OIB: 48854338775, Frane Divnića 4, Šibenik

TEHNIČKI DNEVNIK:

12/20

ZOP:

12/20

OVLAŠTENI PROJEKTANT:

Ivana Lozić, dipl. ing. arh., 3316A

AUTORI:

Ivana Lozić, dipl. ing. arh., 3316A

Marko Paić, ing. arh.

Iva Cukrov, mag. ing. arh.

Ante Filipović Grčić, dizajner

Šibenik, rujan 2020.

SADRŽAJ

Tekstualni opis – obrazloženje koncepta | 2

Rješenje o registriranoj djelatnosti | 3

Rješenje o upisu u HKA | 3

Rješenje o izradi idejnog, glavnog i izvedbenog projekta za radove na nepokretnom kulturnom dobru | 4

Rješenje o izradi idejnog, glavnog i izvedbenog projekta za radove na nepokretnom kulturnom dobru | 4

FOAJE Postojeće stanje foajea – fotodokumentacija | 5

Postojeće stanje foajea – fotodokumentacija | 6

Tlocrt postojećeg stanja M 1:100 | 7

Postojeće stanje | 8

Grfički prikaz novog rješenja | 9

Grafički prikaz novog rješenja | 10

Tlocrt novog rješenja M 1:100 | 11

Pogledi novog rješenja M 1:100 | 12

Tlocrt rasvjete M 1:100 | 13

3D prikaz | 14

3D prikaz | 15

3D prikaz | 16

3D prikaz | 17

3D prikaz | 18

3D prikaz | 19

BAR Postojeće stanje bara – fotodokumentacija | 20

Grafički prikaz novog rješenja | 21

Tlocrt i pogledi novog rješenja M 1:100 | 22

Grafički prikaz novog rješenja | 23

3D prikaz | 24

3D prikaz | 25

3D prikaz | 26

DETALJI Detalj – vitrine M 1:50 | 27

Detalj – interaktivni zid M 1:50 | 28

Detalj – interaktivni zid M 1:50 | 29

Detalj – niša i klupa M 1:50 | 30

TEKSTUALNI OPIS – OBRAZLOŽENJE KONCEPTA

Unutar postojećeg definiranog prostora foajea na 1. etaži Hrvatskog narodnog kazališta u Šibeniku smješta se Spomen-soba Ive Brešana.

Zatečeni prostor foajea je funkcionirao kao višenamjenski: okrugli stolovi tijekom MDF, glazbeno-scenski recitali kroz godinu, postava izložbi...

Neke od osnovnih postavki koje su se u tijeku novog oblikovanja prostora morala ispoštovati:

- zadržati i nadalje polivalentnost prostora.

- ne intervenirati na pod, a minimalno i na strop

Novo rješenje je obuhvatilo upravo ovo između tj. **zidove** (a kako bi povezali cijelokupni koncept u cjelinu interveniramo bojom i na strop pritom pazeći na postojeću konstrukciju)

Plasid zidova po opsegu primio je Brešanov postav, dok je središnji dio prostorije ostavljen prazan da bi se i nadalje mogli održavati različiti programi i događaja sa mogućnošću organiziranja potrebnih sjedećih mjesta.

Spomen sobom su obuhvaćena tri segmenta života Ive Brešana:

- Stvaralački opus

- Privatni život: obitelj

- Društveni život

Itinerar izložbe:

- ulaskom u foaje nakon uvodnog teksta i legende slijedi niz osmišljenih scenarija i artefakata (prezentacija **profesionalnog i književnog života Ive Brešana – prvi segment izložbe**).

- Na ovom zidu je postavljena njegova biblioteka: sve knjige iz njegove radne sobe naći će ovdje svoje mjesto i biti dostupne posjetitelju.

- Biblioteka je postavljena u nekoliko segmenata, prvi stupac polica s knjigama ide od poda do stropa, a drugi stupac je razdvojen poljem unutar kojeg se smještaju interaktivne kamerice sa sadržajima različitog karaktera (od humora do ironije i groteske...), a koje na točan način pokazuju i *pričaju* Brešana.

- Kamerice su smještene u donjoj zoni, a iznad njih se nalazi vremenska crta koja kronološki ispisuje sve godine i sva djela koja je stvorio tijekom svoje profesionalne karijere.

- Dva najistaknutija djela će biti posebno obrađena i detaljnije prezentirana unutar dvije zasebne kutije.

- Sljedeći dio postava predstavlja mozaični panel sa ladicama različitih dubina preko kojih je aplicirana velika Brešanova slika (fotografija: Vjekoslav Skledar) koja s obzirom na iluziju dubine u trenucima djeluje i karikaturno, baš u

njegovom duhu, jer Brešan se nije libio šaliti na tuđi, a niti na svoj račun.

U ladicama će biti razvrstane kartice teksta o svakom pojedinom njegovom djelu koje će se moći ponijeti sa sobom kao svojevrsni edukativni letak-suvenir.

- Krećući se dalje uz zid slijedi multimedijalni dio zida sa dva interaktivna LCD ekrana na kojima će biti prikazani isječci iz predstava, filmova, kazališnih predstava, razgovora i intervjuova s Brešanom koje će posjetitelj moći istraživati i izolirano od ostalih posjetitelja ako stavi slušalice i krene u svoje osobno istraživanje Brešanova opusa i života .

- Nad ekranima će biti ispisani Brešanovi najznačajniji i najupečatljiviji citati s kojima završava prvi segment izložbe: profesionalni život.

- Prostor je osvijetljen stropnim šinama sa usmjerenim reflektorima prema artefaktima koji se izlažu, a u centralnom dijelu, nad pomičnim drvenim klupama, dodatno vise svjetleće ptice, kao ambijentalan naglasak rasvjete, a referiraju se na njegovo djelo *Ptice nebeske*.

- **Drugi segment** izložbe vezan je uz **Brešanov privatni život** i smješten je na istočnom zidu foajea tj. nasuprotnom zidu od ulaza.

- Ovaj zid je najdominantniji u smislu da ga posjetitelj ulaskom u prostor odmah doživi na prvi pogled u cijeloj njegovoj širini.

- Najveći dio zida čini njegov upečatljiv portret (fotografija: Vjekoslav Skledar) te u nastavku ostakljene vitrine s osobnim predmetima (džemper, pepeljara, naliv pero...) te iznad fotografije iz privatnog života, s obitelji...

- Na južnom zidu se postavlja **knjiga dojmova**: na paravanu u crnoj boji će biti obješena jednostavna puritanska kutija ispod koje je polica s praznim papirima i olovkom – kao svojevrsna instalacija, a u službi knjige dojmova, gdje će svaki posjetitelj moći ostaviti svoj komentar, opasku i doživljaj o prezentiranoj izložbi.

- Prostor foajea osvijetljen je ritmičnim polukružnim prozorima na južnoj strani i svi se zadržavaju u postojećem ritmu i obliku.

- Na četvrtom, ujedno i ulaznom zidu, između dvoja vrata (jednih koje predstavljaju ulaz u prostor Spomen sobe te drugih koja predstavljaju ulaz u caffe bar) se smješta **replika radne sobe** - tamna niša unutar koje je postavljen lvin radni stol s plakatom Hamleta u Mrduši Donjoj, baš kako je i stajalo u njegovoj sobi.

- Prostor niše se tretira asketski, samo stol, pisaaća mašina, plakat i viseća lampa, a crnom bojom se nastoji postići dojam mraka i samoće obzirom da je Ivo često pisao upravo noću.

- na ovoj strani zida se nalazi i ulaz u **caffe bar kao produžetak izložbe** koji je uz svoju primarnu ugostiteljsku namjenu postaje dio izložbe. U njemu će biti izložen **društveni segment života Ive Brešana**: fotografije s prijateljima i suradnicima će biti postavljene na ulaznom zidu caffe bara.

- Na desnom zidu caffe bara bit će izloženi plakati kazališnih predstava i filmova koji su po njegovim tekstovima uprizoreni ili snimljeni.

- Iza šanka, nad prostorom retropulta nalazi se ponovno veliki Brešanov portret (fotografija: Matko Biljak) te vitrina sa pićem i čašama.

- Posebno mjesto na južnom zidu caffe bara zauzimaju ostakljene vitrine s omiljenim Brešanovim pićem: Badelovom šljivovicom.

- Caffe bar je zamišljen kao boemski prostor, tamanijih tonova koji evocira atmosferu nekadašnjih zadimljenih barova, a upotrebljavamo i elemente oblikovanja prepoznatljive za to razdoblje, ali s modernim twistom.

- Cijeli prostor se tretira u **tri boje: crnom** kao najdominantnijom bojom koja obuhvaća najveći dio zidnih površina, cjelokupni strop, veći dio zidova u caffe baru, namještaj od crnog medijapana... zatim **bijelom**, kojom tretiramo južni zid foajea s polukružnim prozorima, sjenila prozora... te **zlatno-žutom** bojom kojom dajemo kontrast na crne površine zidova, bilo da je riječ o boji zidova, ili hrastovom zlatno-žutom namještaju.

- Iako je Brešan puno više od jedne sobe nastojalo se ispravnim diferenciranjem postava obuhvatiti sve segmente njegova života i rada; konceptom izložbe max. zauzeti obodni prostor i što sveobuhvatnije, a da nije monotono pokazati tko je bio taj književni div. Vodeći računa o izvedivosti obuhvata te oslobađajući centralni dio prostorije omogućeno je da prostor primi razne gostujuće događaje (od literalnih do scenskih, instrumentalnih i vokalnih) koje će Brešanova spomen-soba moći ugostiti na potpuno prirodan način, skoro kao produžetak Brešanovog postava, u kojem je Brešan uvijek prisutan i na neki lijepi način postaje sudionik svih događaja koje će kazalište u budućnosti organizirati u prostoru foajea.

REPUBLIKA HRVATSKA
TRGOVAČKI SUD U ZADRU
STALNA SLUŽBA U ŠIBENIKU

IZVADAK IZ SUDSKOG REGISTRA

SUBJEKT UPISA

MBS:

110031693

OIB:

48854338775

TVRKA:

1 25,4 mm d.o.o. za arhitekturu i urbanizam

1 25,4 mm d.o.o.

SJEDIŠTE/ADRESA:

5 Šibenik (Grad Šibenik)
Frane Divnića 4

PRAVNI OBLIK:

1 društvo s ograničenom odgovornošću

PREDMET POSLOVANJA:

- 1 * - Projektiranje, građenje, uporaba i uklanjanje građevina
- 1 * - Nadzor nad gradnjom
- 1 * - Stručni poslovi prostornog uređenja
- 1 * - Inženjering, projektni menadžment i tehničke djelatnosti
- 1 * - Grafički dizajn
- 1 * - Modno dizajniranje i poslovi unutarnjeg uređenja i opremanja
- 1 * - Poslovanje nekretninama
- 1 * - Savjetovanje u vezi s poslovanjem i upravljanjem
- 1 * - Organiziranje kongresa, savjetovanja, sajmova, turneja, izložbi, festivala, zabavnih i multimedijalnih priredbi, koncerata i sličnih priredbi
- 1 * - Promidžba (marketing, reklama i propaganda)
- 1 * - Tajničke i prevoditeljske djelatnosti
- 1 * - Kupnja i prodaja robe
- 1 * - Obavljanje trgovačkog posredovanja na domaćem i inozemnom tržištu
- 1 * - Zastupanje inozemnih tvrtki

OSNIVAČI/ČLANOVI DRUŠTVA:

- 1 Ivana Lozić, OIB: 19105723777
Šibenik, Karlovačka 22
1 - član društva
- 1 Marko Paić, OIB: 99308135613
Šibenik, Stjepana Radića 30
1 - član društva

D004, 2018-09-24 09:05:12

Stranica: 1 od 3



REPUBLIKA HRVATSKA
HRVATSKA KOMORA ARHITEKATA
I INŽENJERA U GRADITELJSTVU

Klasa UP/I-350-07/07-01/3316
Urbroj 314-01-07-1
Zagreb, 19 rujna 2007. godine

Na temelju članka 24 i članka 26. stavka 2. Zakona o Hrvatskoj komori arhitekata i inženjera u graditeljstvu ("Narodne novine", br. 47/98), Statuta Hrvatske komore arhitekata i inženjera u graditeljstvu ("Narodne novine", br. 147/05), te na temelju Odluke i nacrtu Rješenja Odbora za upis u Imenik ovlaštenih arhitekata od 19.09.2007. godine, koji je rješavao p. Zahtjevu za upis LOZIĆ IVANA, dipl.ing.arh., ŠIBENIK, KARLOVAČKA 22, predsjednik Hrvatske komore arhitekata i inženjera u graditeljstvu donosi i potpisuje

RJEŠENJE

- 1 U Imenik ovlaštenih arhitekata upisuje se LOZIĆ IVANA, dipl.ing.arh., ŠIBENIK, u stručni smjer za ovlaštena arhitektica pod rednim brojem 3316, s danom upisa 18.09.2007. godine
- 2 Upisom u Imenik ovlaštenih arhitekata, LOZIĆ IVANA, dipl.ing.arh., stječe pravo na uporabu strukovnog naziva "ovlaštena arhitektica" i pravo na obavljanje stručnih poslova temeljem članka 25. Zakona o Hrvatskoj komori arhitekata i inženjera u graditeljstvu, a u svezi s člankom 4. stavkom 1., 4. i 5. Statuta Hrvatske komore arhitekata i inženjera u graditeljstvu, te ostala prava i dužnosti sukladno posebnim propisima
- 3 Ovlašteni arhitekt poslove iz točke 2. ovoga Rješenja dužan je obavljati stvarno i stalno, te sukladno temeljnim načelima i pravilima struke koje treba poštivati ovlašteni arhitekt
- 4 Ovlaštenom arhitektu Hrvatska komora arhitekata i inženjera u graditeljstvu izdaje "arhitektonsku iskaznicu" i "pečat", koji su trajno vlasništvo Komore.
- 5 Ovlašteni arhitekt dobiva posredstvom Hrvatske komore arhitekata i inženjera u graditeljstvu policu osiguranja od profesionalne odgovornosti od odabranog osiguravatelja. Polica se izdaje za razdoblje od godinu dana i obnavlja svake godine. Premija osiguranja uračunata je u članarinu
- 6 Ovlašteni arhitekt dužan je plaćati Hrvatskoj komori arhitekata i inženjera u graditeljstvu članarinu i ostala davanja koja utvrde tijela Komore i Razreda, osim u slučaju mirovanja članstva, te pri prestanku članstva u Komori podmiriti sve dospjele financijske obveze prema istima.



REPUBLIKA HRVATSKA
MINISTARSTVO KULTURE

UPRAVA ZA ZAŠTITU KULTURNE BAŠTINE

Klasa: UP/I-612-08/13-03/0261

Urbroj: 532-04-01-01/8-14-2

Zagreb, 10. siječanj 2014.

Ministarstvo kulture rješavajući o zahtjevu tvrtke 25,4 mm d.o.o. za arhitekturu i urbanizam iz Šibenika, Dobrić 4, na temelju članka 100. stavka 1. i 3. Zakona o zaštiti i očuvanju kulturnih dobara ("Narodne novine", br. 69/99, 151/03, 157/03, 87/09, 88/10, 61/11, 25/12, 136/12) i članka 11. stavka 1. Pravilnika o uvjetima za fizičke i pravne osobe radi dobivanja dopuštenja za obavljanje poslova na zaštiti i očuvanju kulturnih dobara ("Narodne novine", br. 74/03, 44/10), u postupku izdavanja dopuštenja za obavljanje poslova na zaštiti i očuvanju kulturnih dobara, na prijedlog Stručnog povjerenstva za utvrđivanje uvjeta za obavljanje poslova na zaštiti i očuvanju kulturnih dobara, donosi

RJEŠENJE

1. Dopušta se tvrtki ~~25,4 mm d.o.o. za arhitekturu i urbanizam iz Šibenika~~ obavljanje poslova zaštite i očuvanja kulturnih dobara iz članka 2. stavka 1. točke 3. Pravilnika o uvjetima za fizičke i pravne osobe radi dobivanja dopuštenja za obavljanje poslova na zaštiti i očuvanju kulturnih dobara, i to **izrada idejnog, glavnog i izvedbenog projekta za radove na nepokretnom kulturnom dobru.**

2. Utvrđuje se da tvrtka 25,4 mm d.o.o. za arhitekturu i urbanizam iz Šibenika, Dobrić 4, ispunjava sve uvjete propisane citiranim Pravilnikom za obavljanje poslova iz toč. 1. izreke ovoga rješenja.

Tvrtka 25,4 mm d.o.o. za arhitekturu i urbanizam, odnosno odgovorna osoba, dužna je o svakoj promjeni glede ispunjenja propisanih uvjeta za obavljanje poslova iz toč. 1. izreke ovoga rješenja, pisano obavijestiti Ministarstvo kulture u roku od 8 dana od nastale promjene.

3. Ovo dopuštenje daje se na vrijeme od pet godina.

4. Po pravomoćnosti ovoga rješenja tvrtka 25,4 mm d.o.o. iz Šibenika, Dobrić 4, upisat će se u Upisnik specijaliziranih pravnih i fizičkih osoba koje imaju dopuštenje za obavljanje poslova na zaštiti i očuvanju kulturnih dobara pod rednim brojem **2137.**



REPUBLIKA HRVATSKA
MINISTARSTVO KULTURE

UPRAVA ZA ZAŠTITU KULTURNE BAŠTINE

Klasa: UP/I-612-08/13-03/0262

Urbroj: 532-04-01-01/8-14-4

Zagreb, 10. siječanj 2014.

Ministarstvo kulture rješavajući o zahtjevu Ivane Lozić, dipl. ing. arh. iz Šibenika, Karlovačka 22, na temelju članka 100. stavka 1. i 3. Zakona o zaštiti i očuvanju kulturnih dobara ("Narodne novine", br. 69/99, 151/03, 157/03, 87/09, 88/10, 61/11, 25/12, 136/12) i članka 11. stavka 1. Pravilnika o uvjetima za fizičke i pravne osobe radi dobivanja dopuštenja za obavljanje poslova na zaštiti i očuvanju kulturnih dobara ("Narodne novine", br. 74/03, 44/10), u postupku izdavanja dopuštenja za obavljanje poslova na zaštiti i očuvanju kulturnih dobara, na prijedlog Stručnog povjerenstva za utvrđivanje uvjeta za obavljanje poslova na zaštiti i očuvanju kulturnih dobara, donosi

RJEŠENJE

1. Dopušta se **Ivani Lozić, dipl. ing. arh. iz Šibenika** obavljanje poslova zaštite i očuvanja kulturnih dobara iz članka 2. stavka 1. točke 3. Pravilnika o uvjetima za fizičke i pravne osobe radi dobivanja dopuštenja za obavljanje poslova na zaštiti i očuvanju kulturnih dobara, i to **izrada idejnog, glavnog i izvedbenog projekta za radove na nepokretnom kulturnom dobru.**

2. Utvrđuje se da Ivana Lozić, dipl. ing. arh. iz Šibenika, Karlovačka 22, ispunjava sve uvjete propisane citiranim Pravilnikom za obavljanje poslova iz toč. 1. izreke ovoga rješenja.

Ovlaštena arhitektica Ivana Lozić, dipl. ing. arh., dužna je o svakoj promjeni glede ispunjenja propisanih uvjeta za obavljanje poslova iz toč. 1. izreke ovoga rješenja, pisano obavijestiti Ministarstvo kulture u roku od 8 dana od nastale promjene.

3. Ovo dopuštenje daje se na vrijeme od pet godina.

4. Po pravomoćnosti ovoga rješenja Ivana Lozić, dipl. ing. arh. iz Šibenika upisat će se u Upisnik specijaliziranih pravnih i fizičkih osoba koje imaju dopuštenje za obavljanje poslova na zaštiti i očuvanju kulturnih dobara pod rednim brojem **2136.**



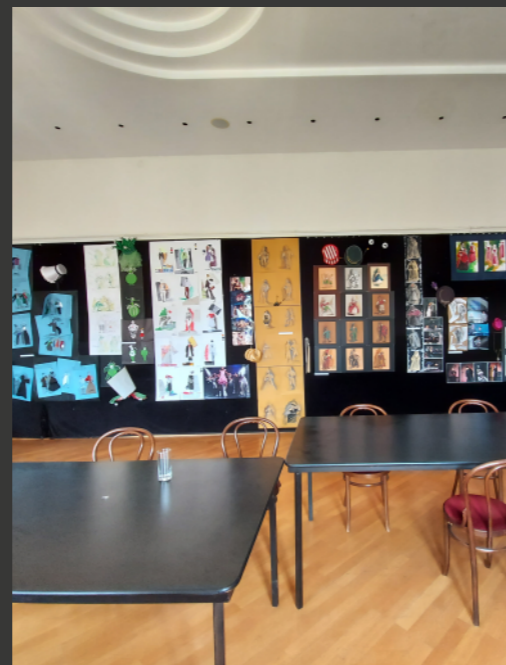

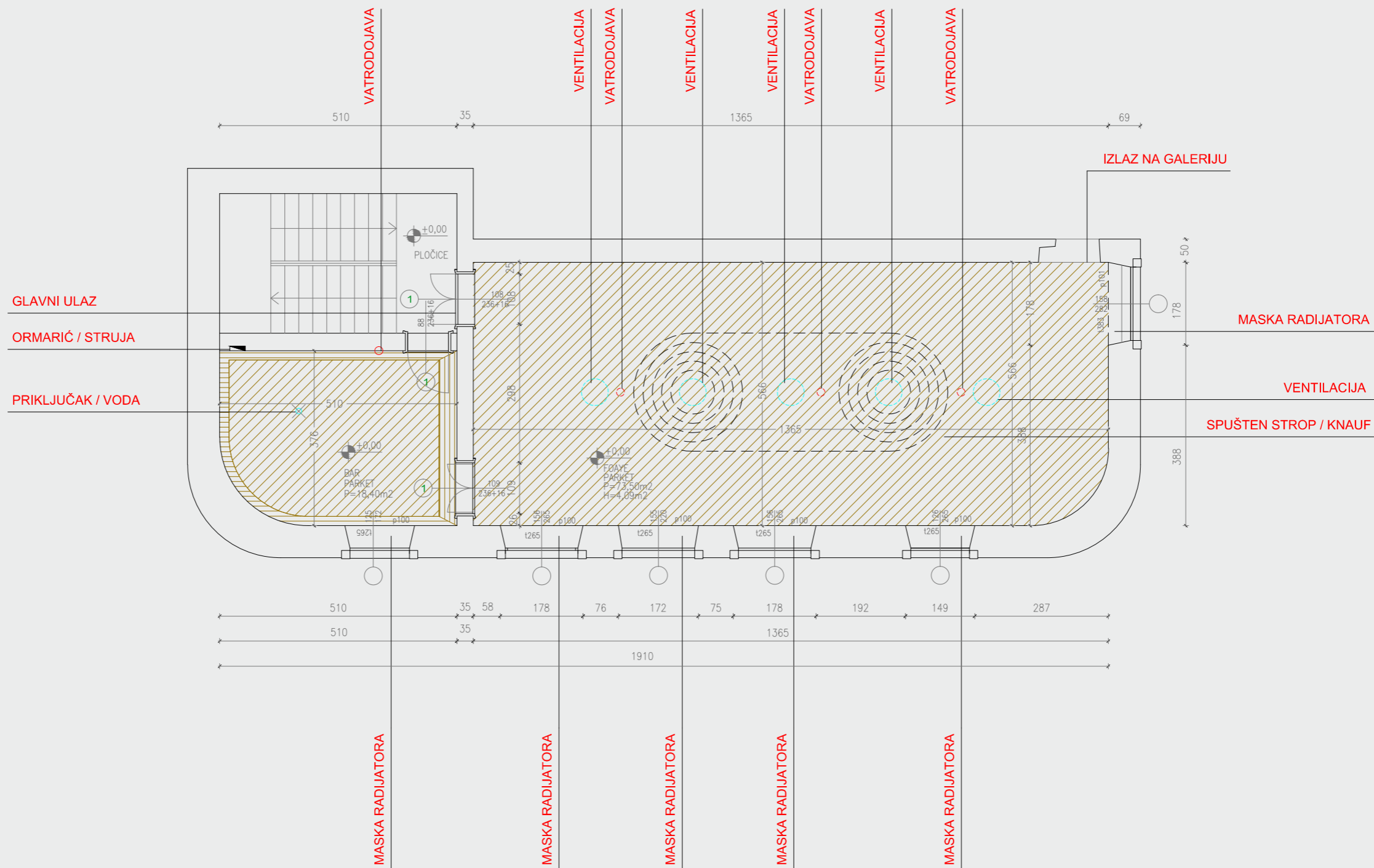

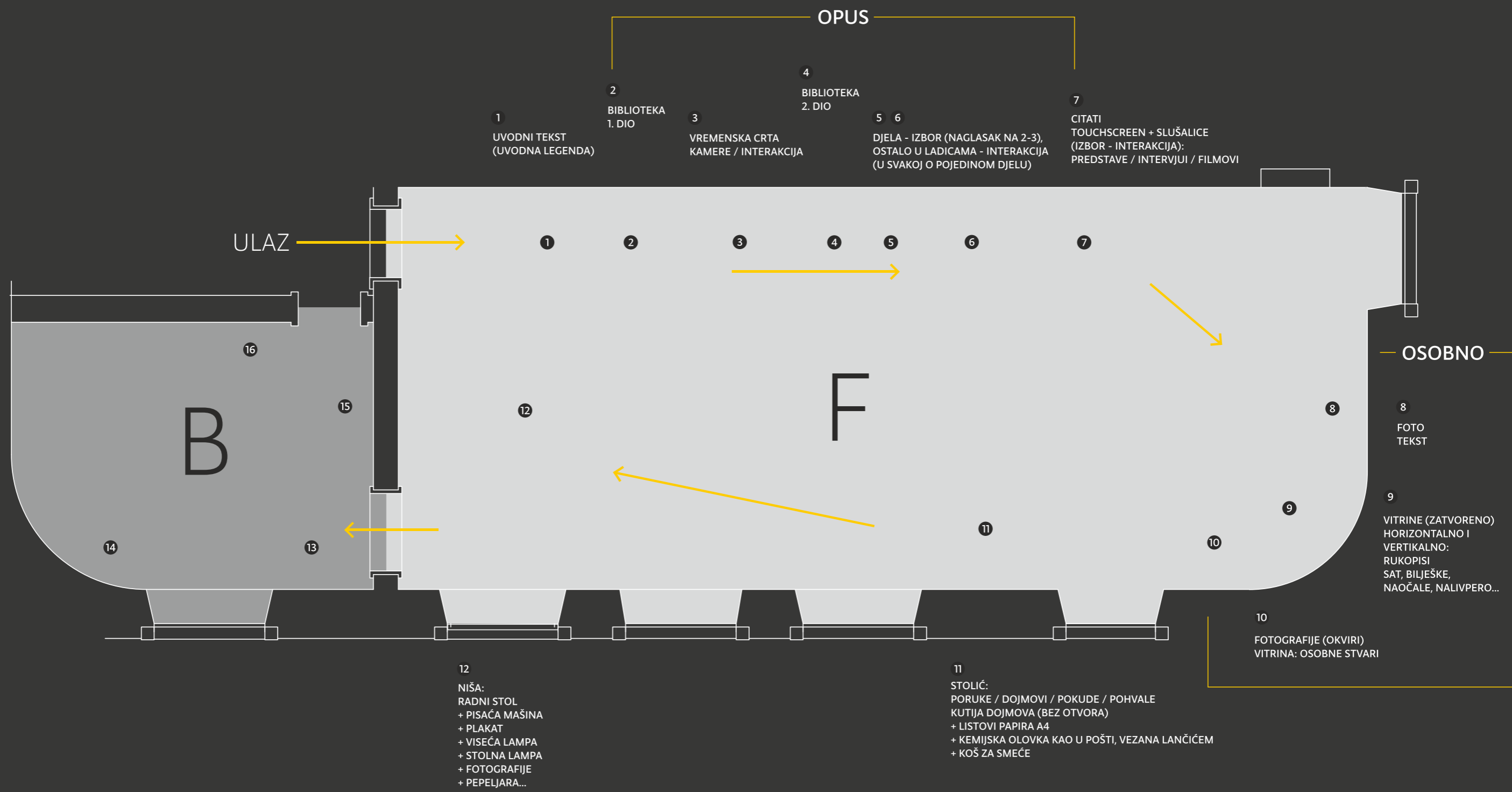

- 1 UVODNI TEKST (UVODNA LEGENDA)
- 2 BIBLIOTEKA 1. DIO
- 3 VREMENSKA CRTA KAMERE / INTERAKCIJA
- 4 BIBLIOTEKA 2. DIO

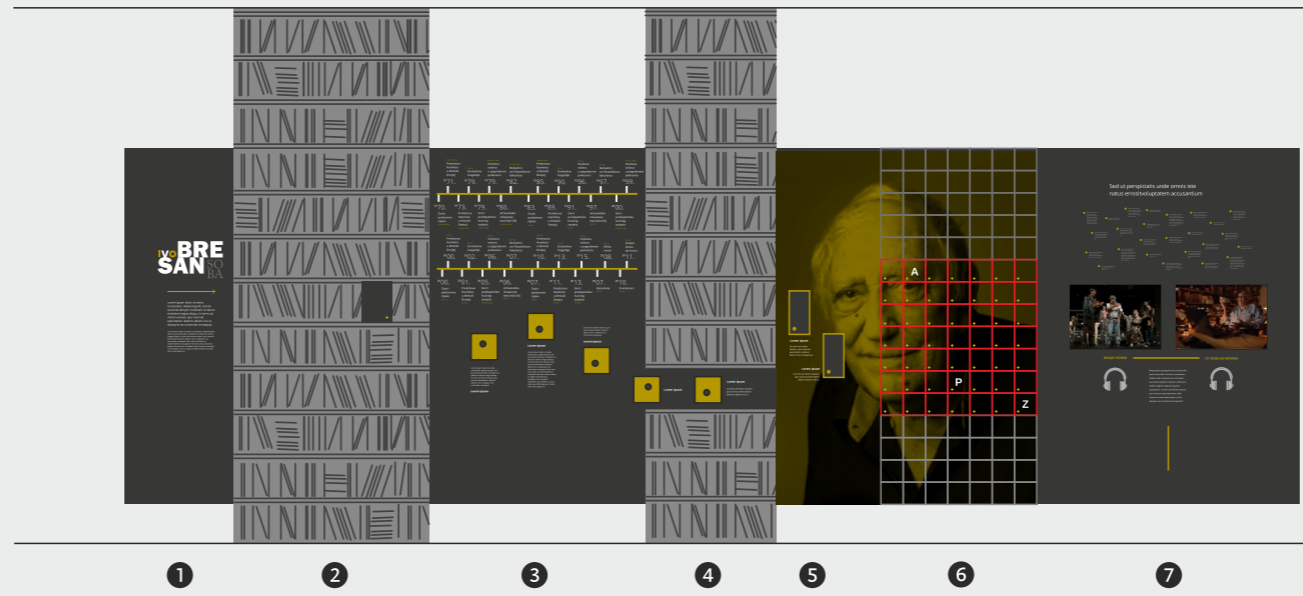

- 5 6 FOTO - SKLEDAR DJELA - IZBOR (NAGLASAK NA 2-3), OSTALO U LADICE - INTERAKCIJA (U SVAKOJ O POJEDINOM DJELU)
- 7 CITATI TOUCHSCREEN + SLUŠALICE (IZBOR - INTERAKCIJA): PREDSTAVE / INTERVJU I / FILMOVI

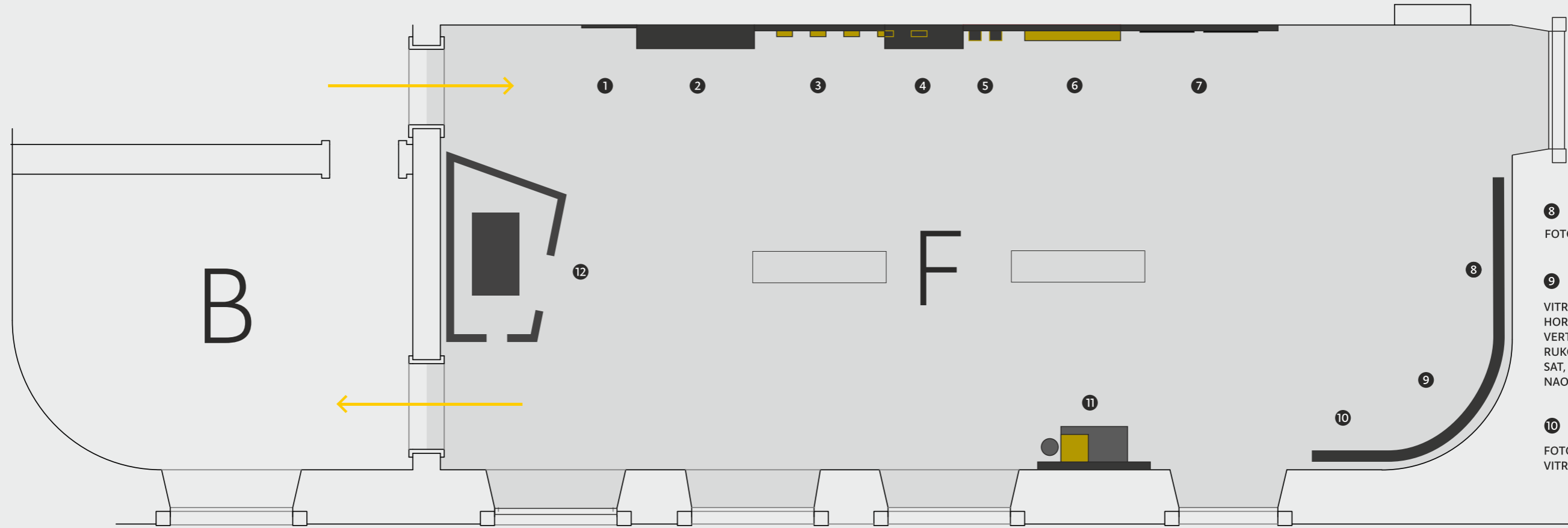

- 8 FOTO - SKLEDAR + TEKST
- 9 VITRINE (ZATVORENO) HORIZONTALNO I VERTIKALNO: RUKOPISI SAT, BILJEŠKE, NAOČALE, NALIVPERO...
- 10 FOTOGRAFIJE (OKVIRI) VITRINA: OSOBNE STVARI

- 12 NIŠA: RADNI STOL + PISAČA MAŠINA + PLAKAT + VISEĆA LAMPA + STOLNA LAMPA + FOTOGRAFIJE + PEPELJARA...

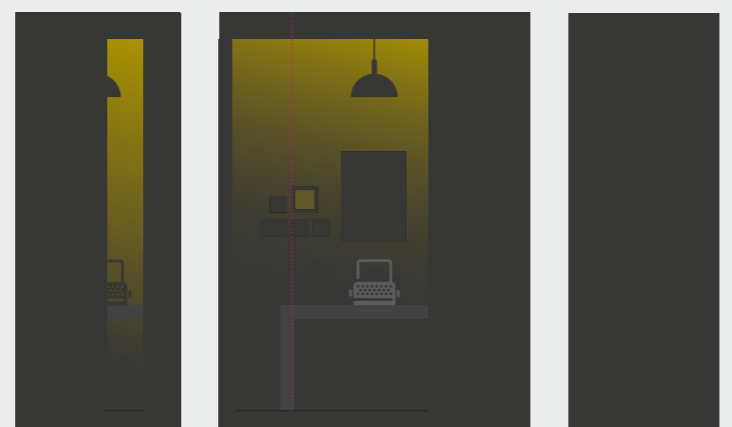

- 11 STOLIĆ: PORUKE / DOJMOVI / POKUDE / POHVALE KUTIJA DOJMOVA (BEZ OTVORA) + LISTOVI PAPIRA A4 + KEMIJSKA OLOVKA + LANČIĆ (POŠTA) + KOŠ ZA SMEĆE

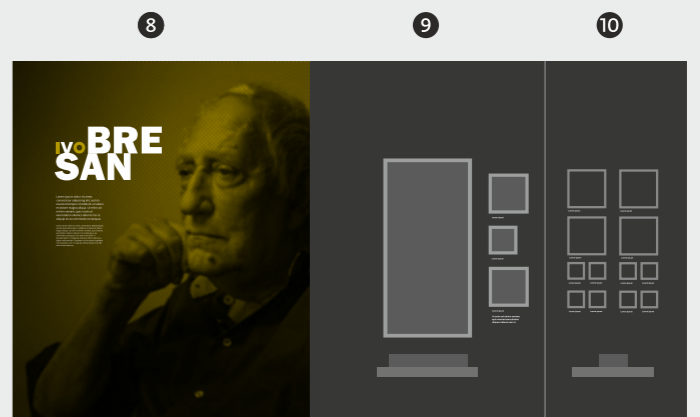
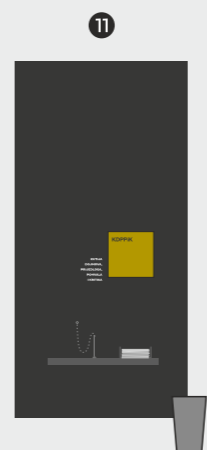

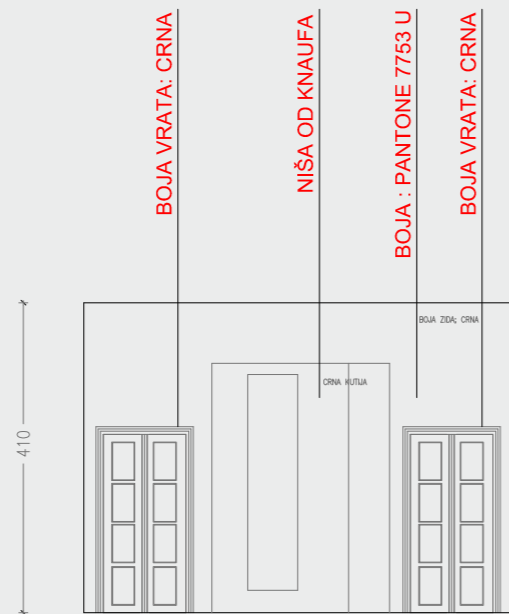

POGLED 'A'

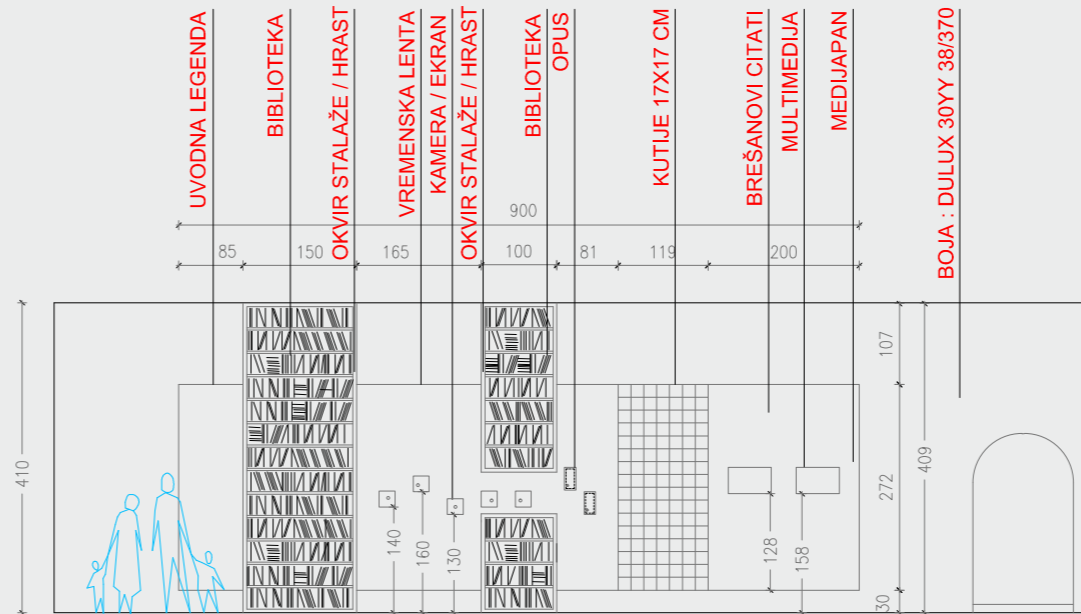

POGLED 'B'

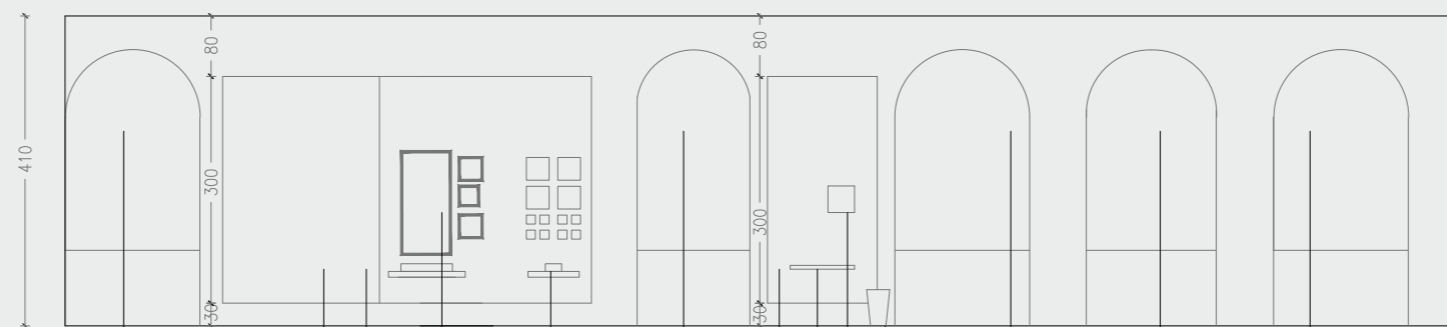

POGLED 'C'

ROLO ZAVJESA

FOTOGRAFIJA : BREŠAN

KONZOLNI ZID / KNAUF

ZIDNE KONZOLNE VITRINE

VITIRINA S KONZOLOM ZA POSTAV OSOBNIH STVARI

ROLO ZAVJESA

KONZOLNI ZID / KNAUF

KONZOLNI STOLIĆ

KUTIJA UTISAKA / ALUMINIJ; BOJA-POSUDA ZA SMEĆE

KNAUF ZID
ROLO ZAVJESA

ROLO ZAVJESA

ROLO ZAVJESA

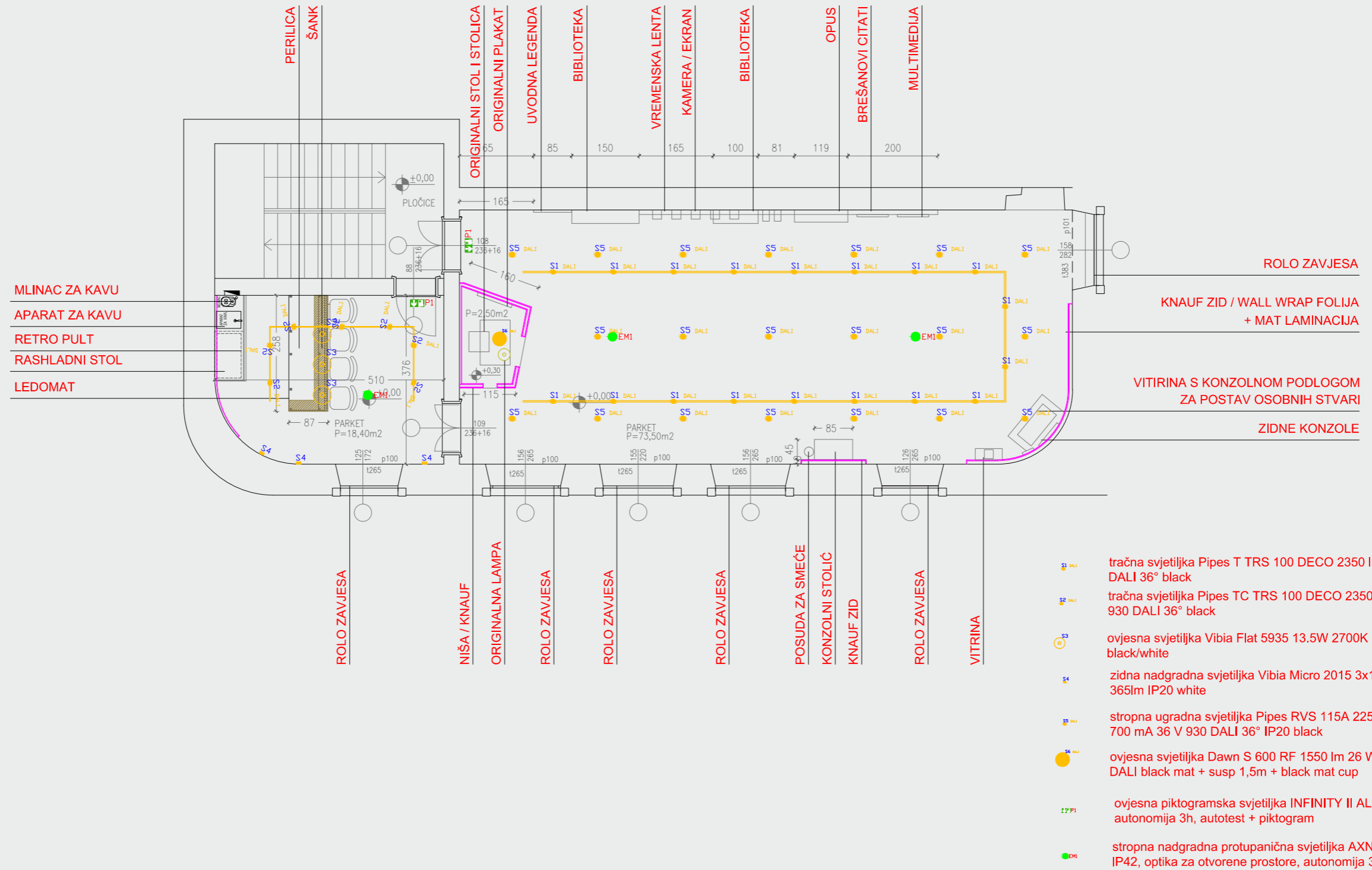

- S1 DALI tračna svjetiljka Pipes T TRS 100 DECO 2350 lm 28 W 930 DALI 36° black
- S2 DALI tračna svjetiljka Pipes TC TRS 100 DECO 2350 lm 28 W 930 DALI 36° black
- S3 DALI ovjesna svjetiljka Vibia Flat 5935 13.5W 2700K 1740lm IP20 black/white
- S4 DALI zidna nadgradna svjetiljka Vibia Micro 2015 3x1W 2700K 365lm IP20 white
- S5 DALI stropna ugradna svjetiljka Pipes RVS 115A 2250 lm 25 W 700 mA 36 V 930 DALI 36° IP20 black
- EM1 DALI ovjesna svjetiljka Dawn S 600 RF 1550 lm 26 W 24V 830 DALI black mat + susp 1,5m + black mat cup
- P1 DALI ovjesna piktogramska svjetiljka INFINITY II AL 1W IP40, autonomija 3h, autotest + piktogram
- EM1 DALI stropna nadgradna protupanična svjetiljka AXNO 3W 370lm IP42, optika za otvorene prostore, autonomija 3h, autotest















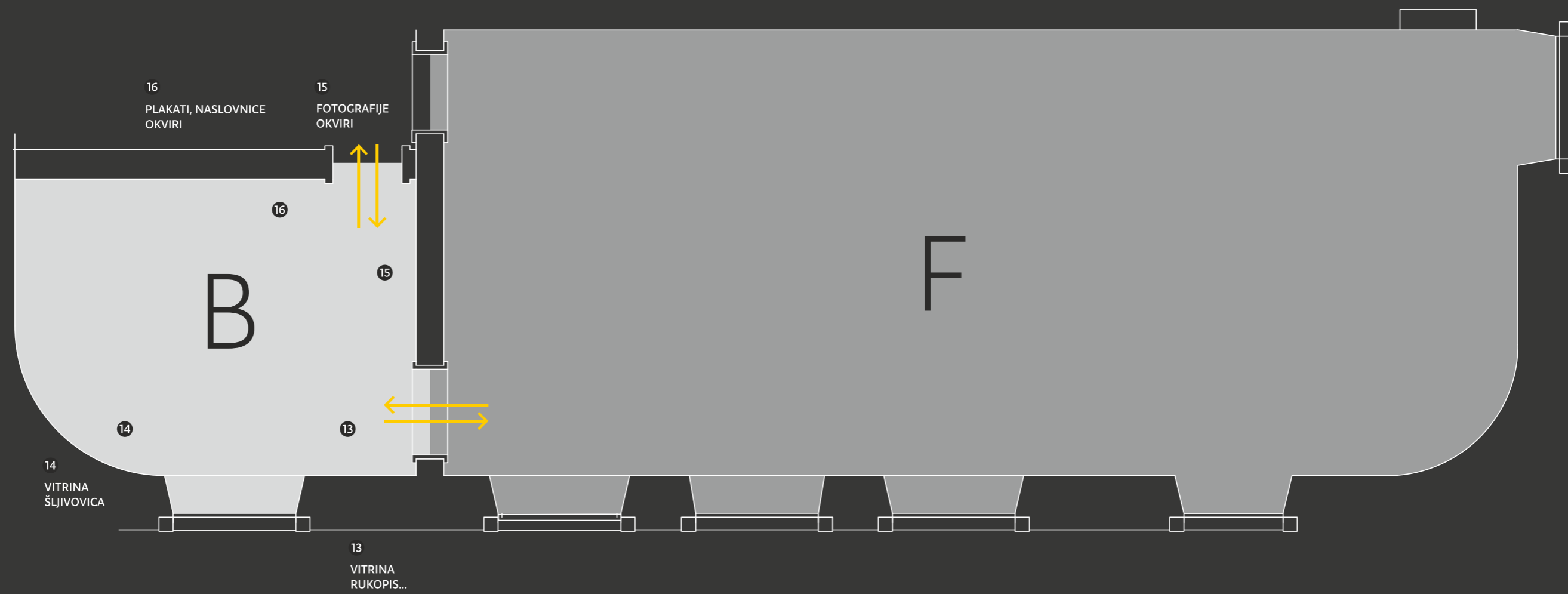

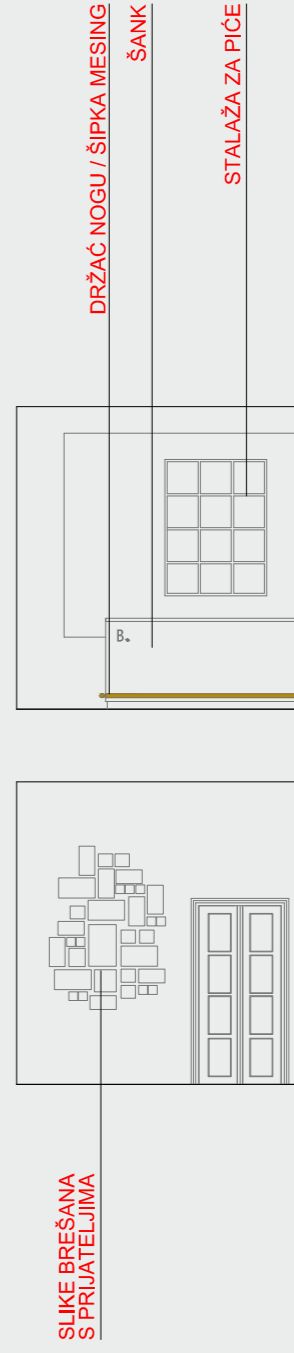
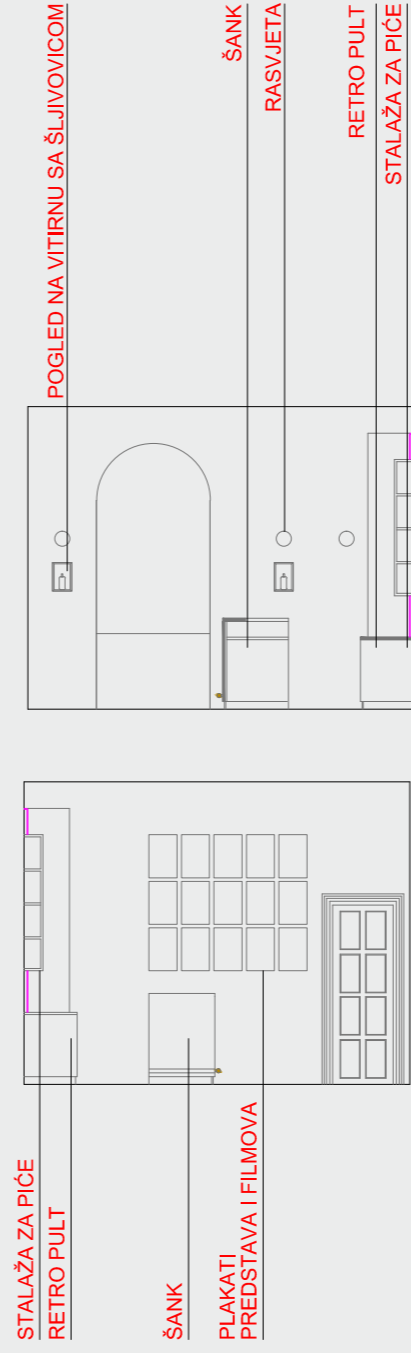
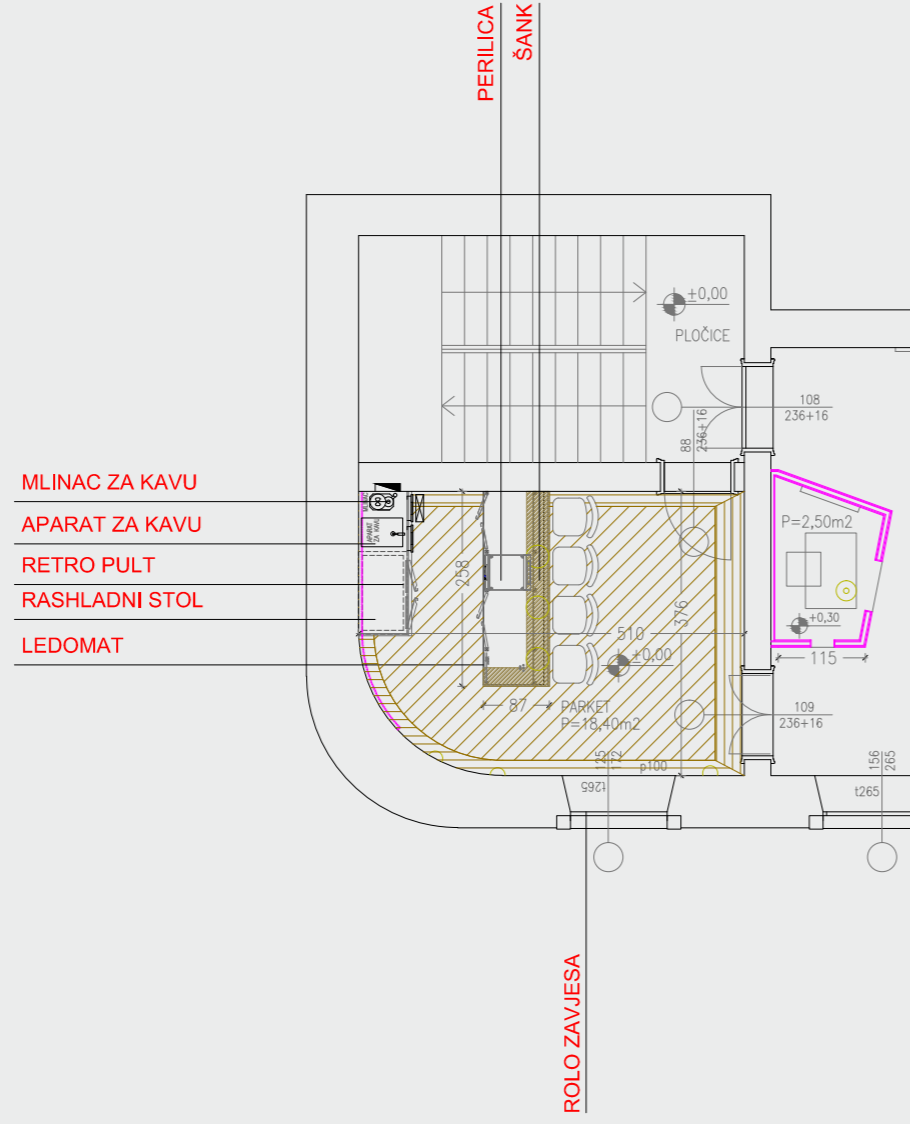

SLIKE BREŠANA S PRIJATELJIMA

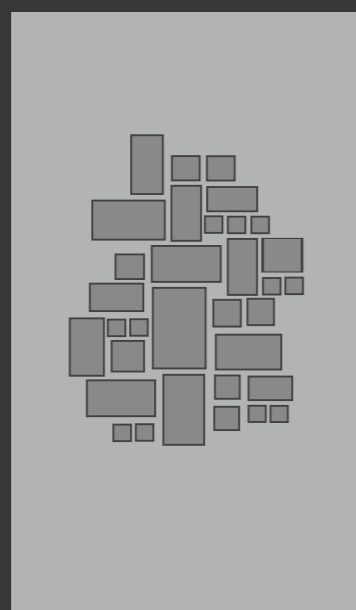

15
FOTOGRAFIJE
OKVIRI

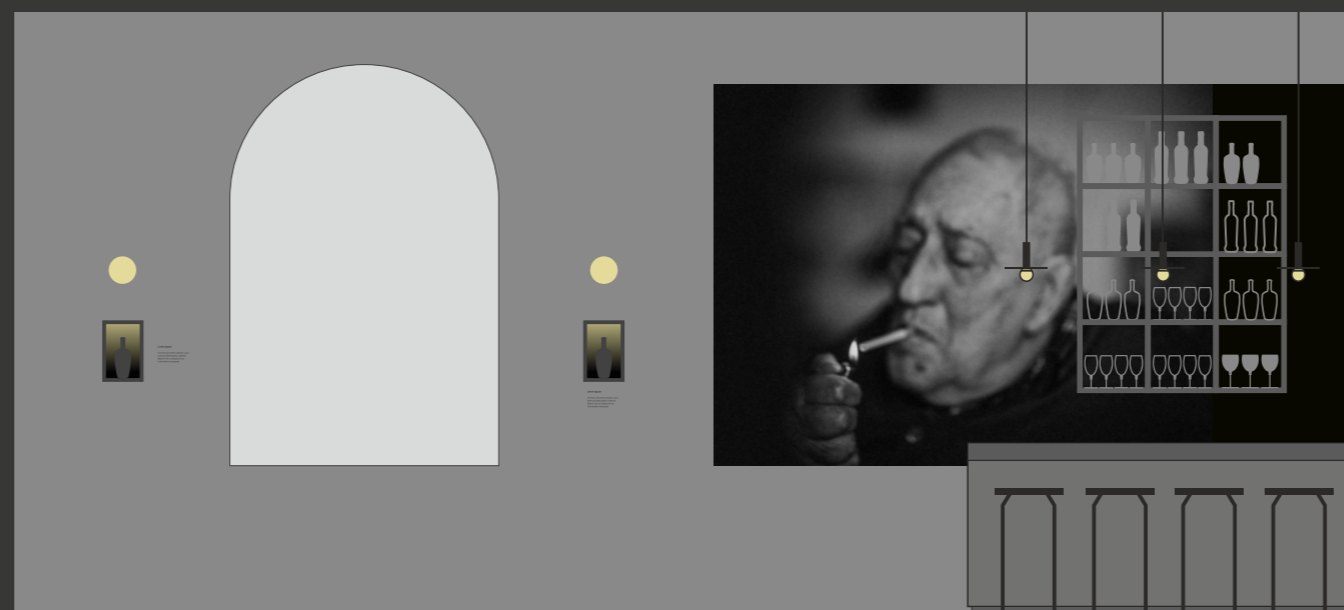

13
VITRINA
RUKOPIS, POSEBNO IZDANJE...

14
FOTO - BILJAK
VITRINA ŠLJIVOVIČA



16
PLAKATI
OKVIRI







Lorem ipsum dolor sit amet,
consectetur adipiscing elit,
sed do eiusmod tempor
incididunt ut labore
et dolore magna aliqua.

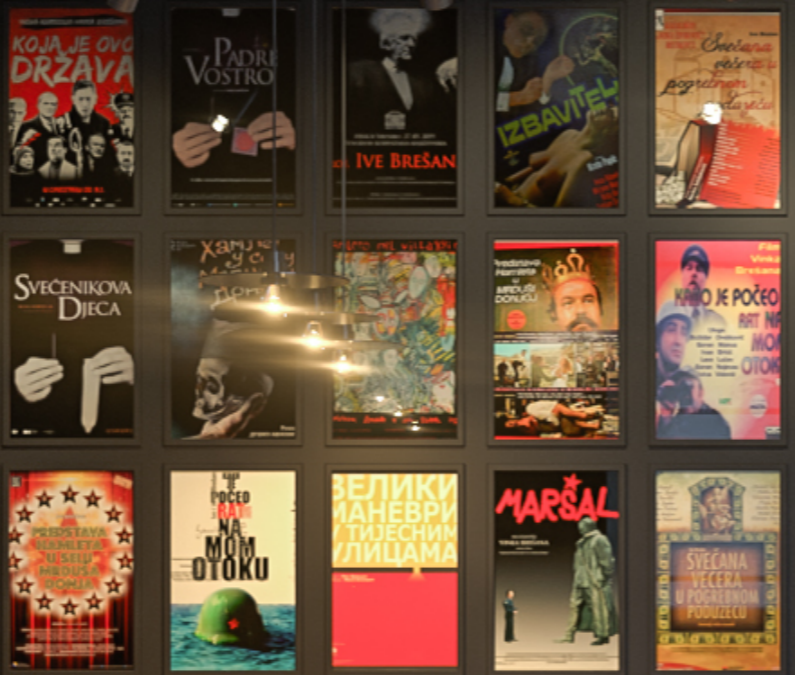

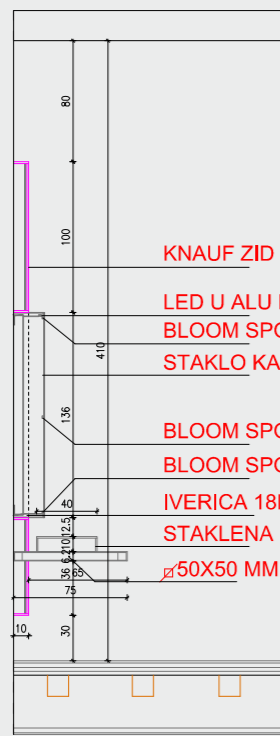

PRESJEK A-A
M 1:50

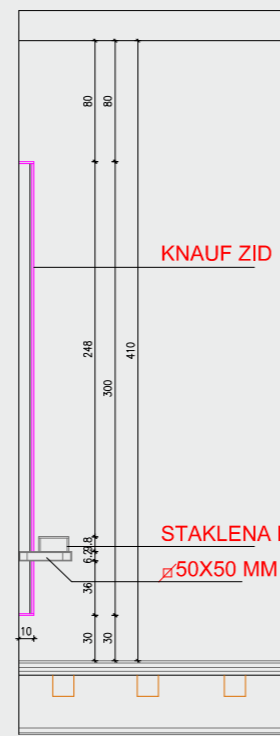

PRESJEK B-B
M 1:50

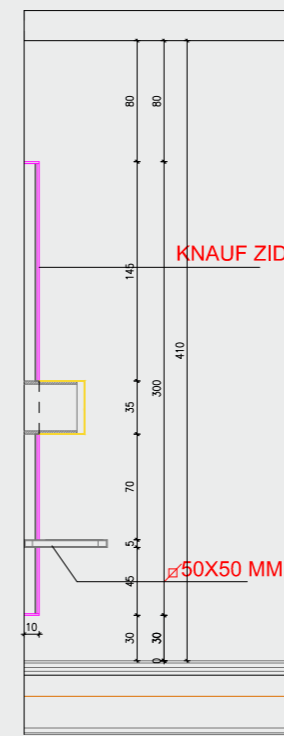

PRESJEK C-C
M 1:50

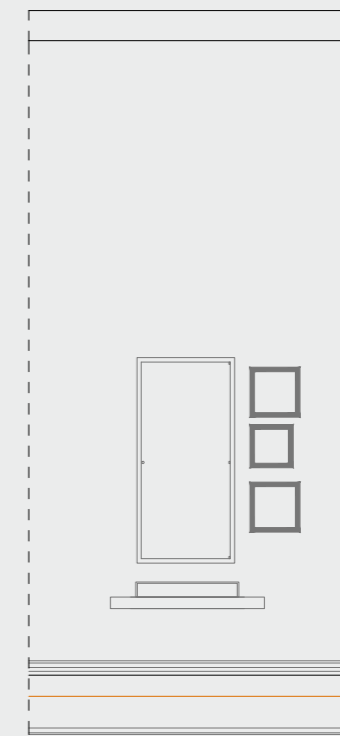

POGLED

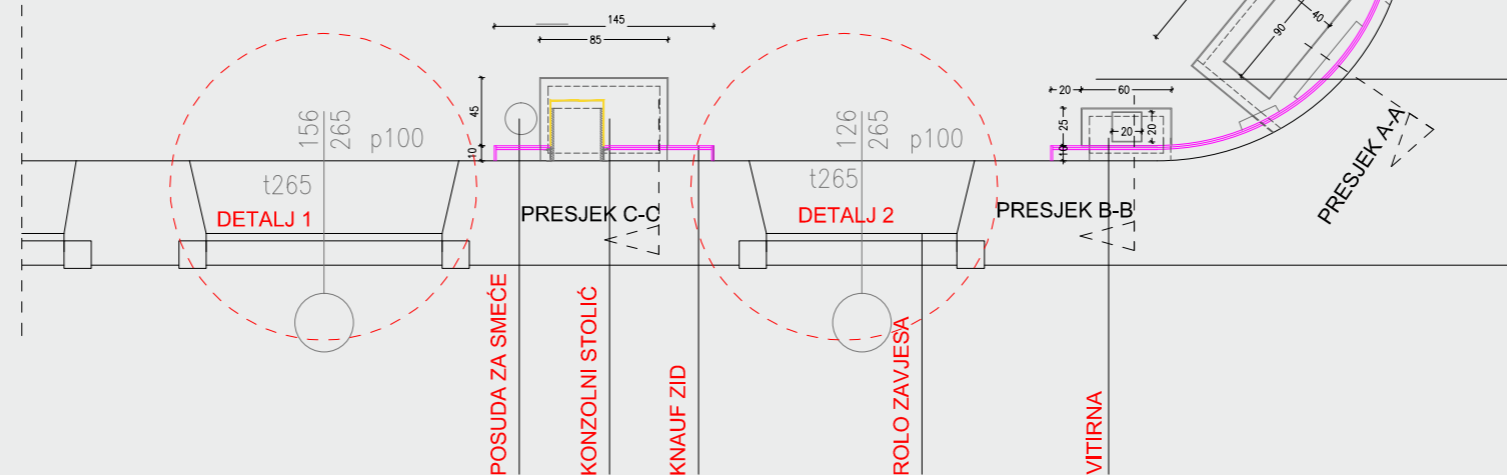
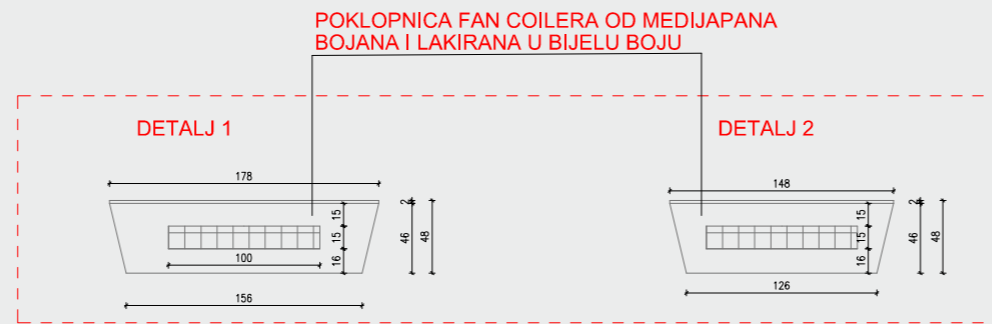

ROLO ZAVJESA

KNAUF ZID / WALL WRAP FOLIJA + MAT LAMINACIJA

VITIRNA S KONZOLNOM PODLOGOM ZA POSTAV OSOBNIH STVARI

ZIDNE KONZOLE

POSUDA ZA SMEĆE

KONZOLNI STOLIĆ

KNAUF ZID

ROLO ZAVJESA

VITIRNA

PRESJEK A-A

PRESJEK C-C

PRESJEK B-B

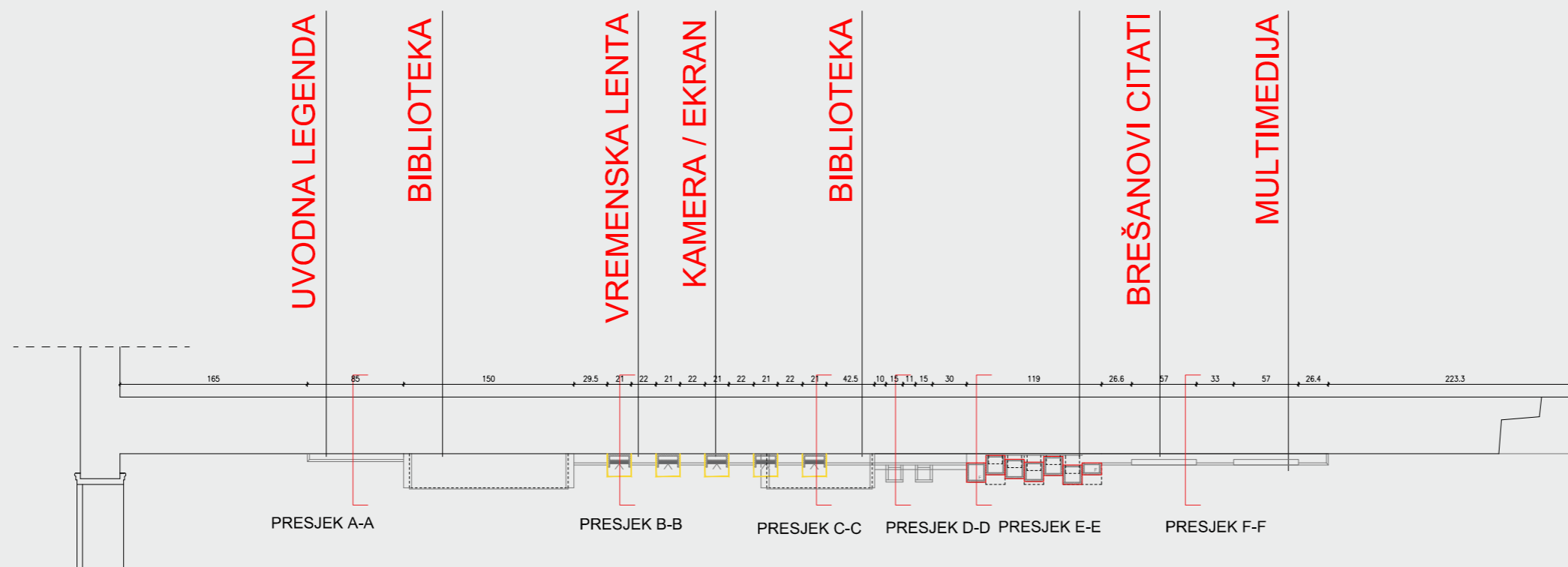
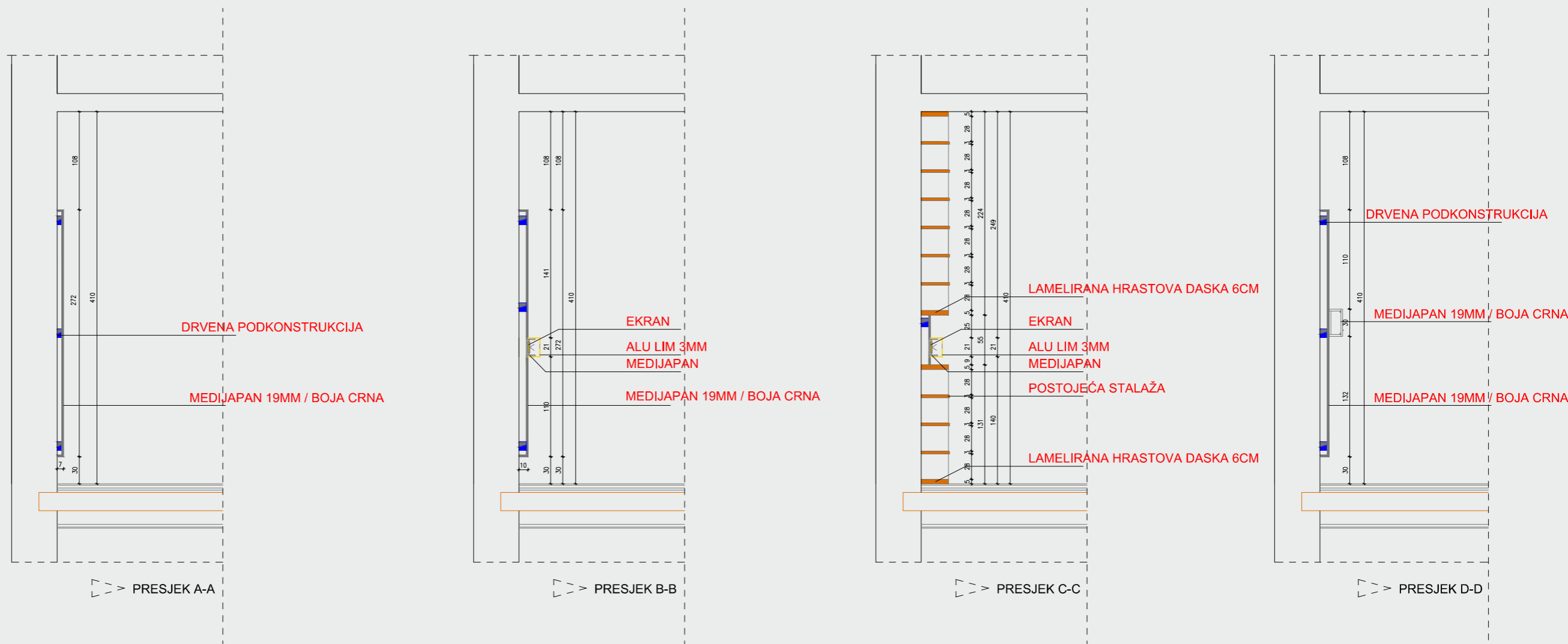

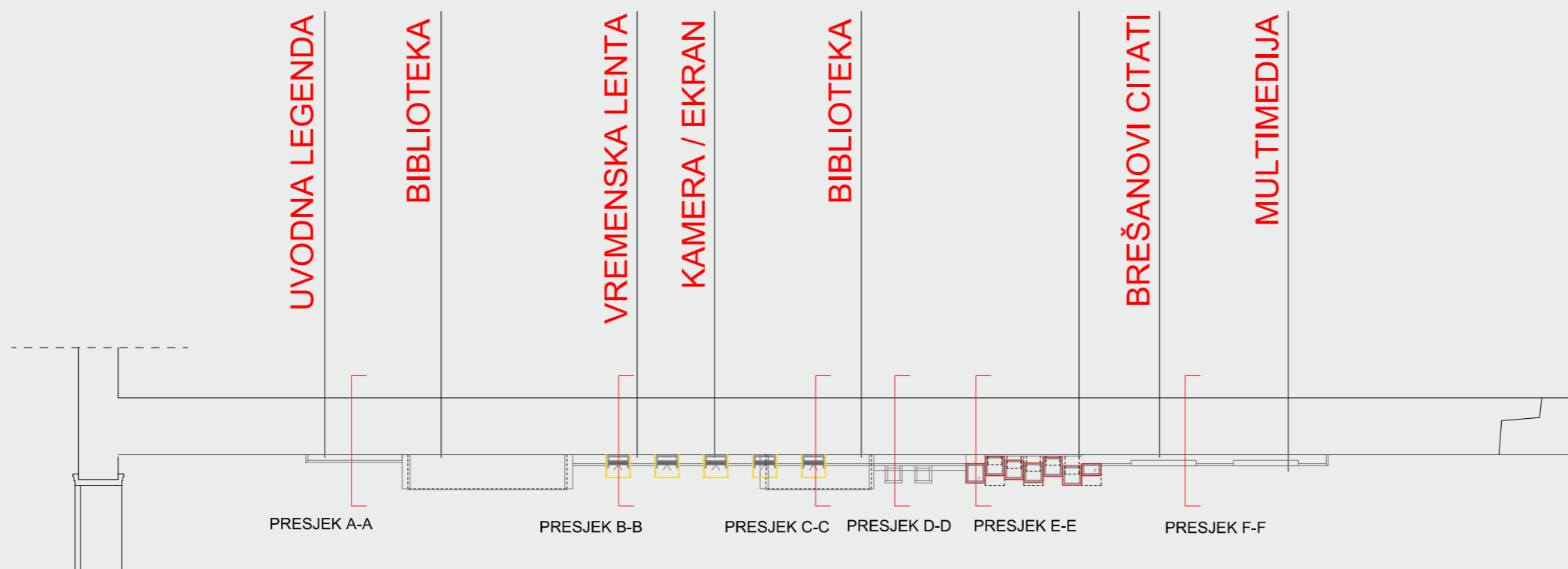
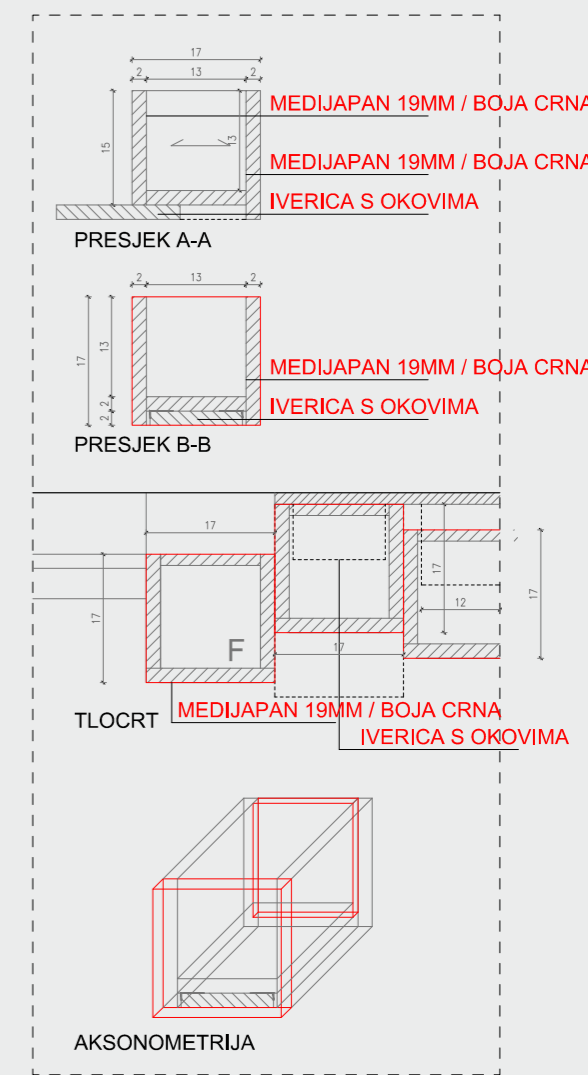
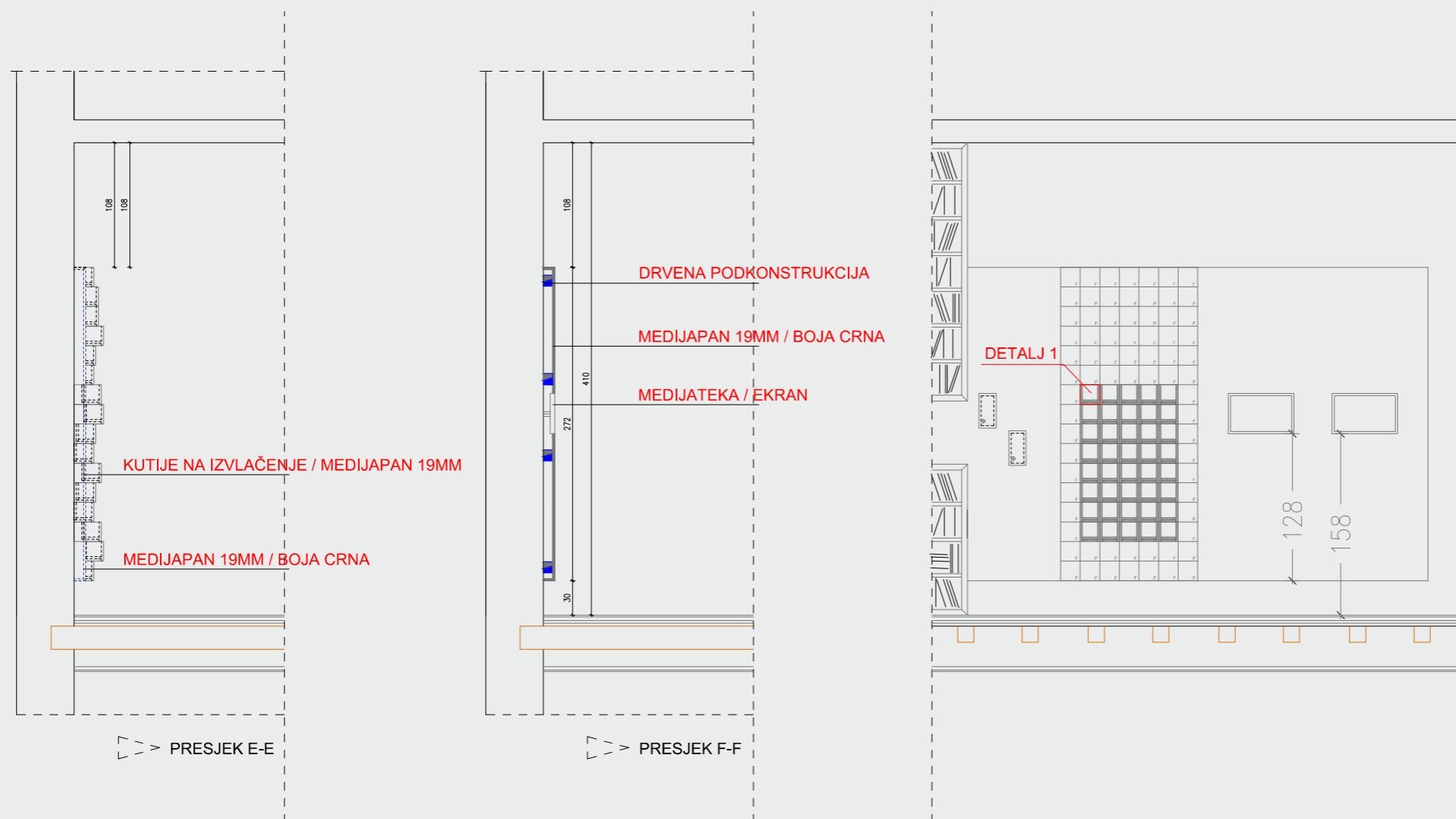

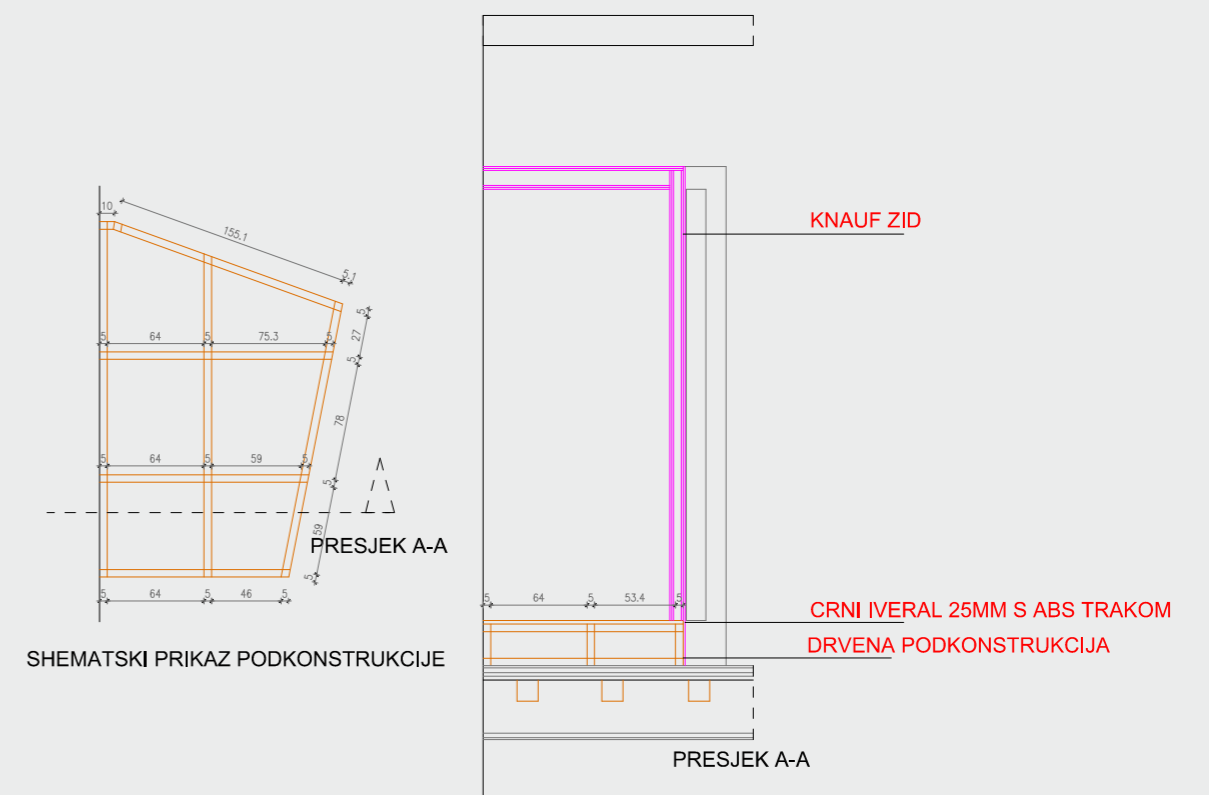
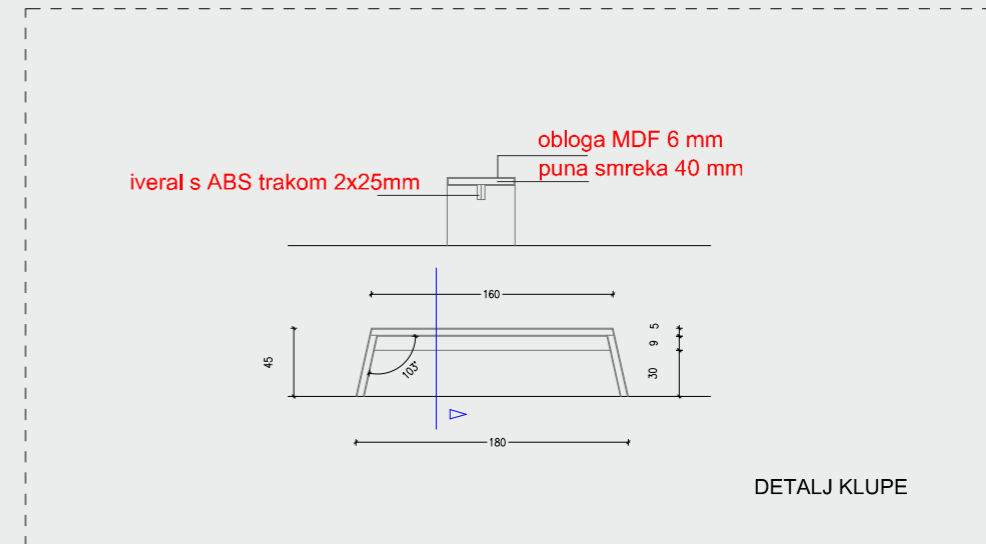
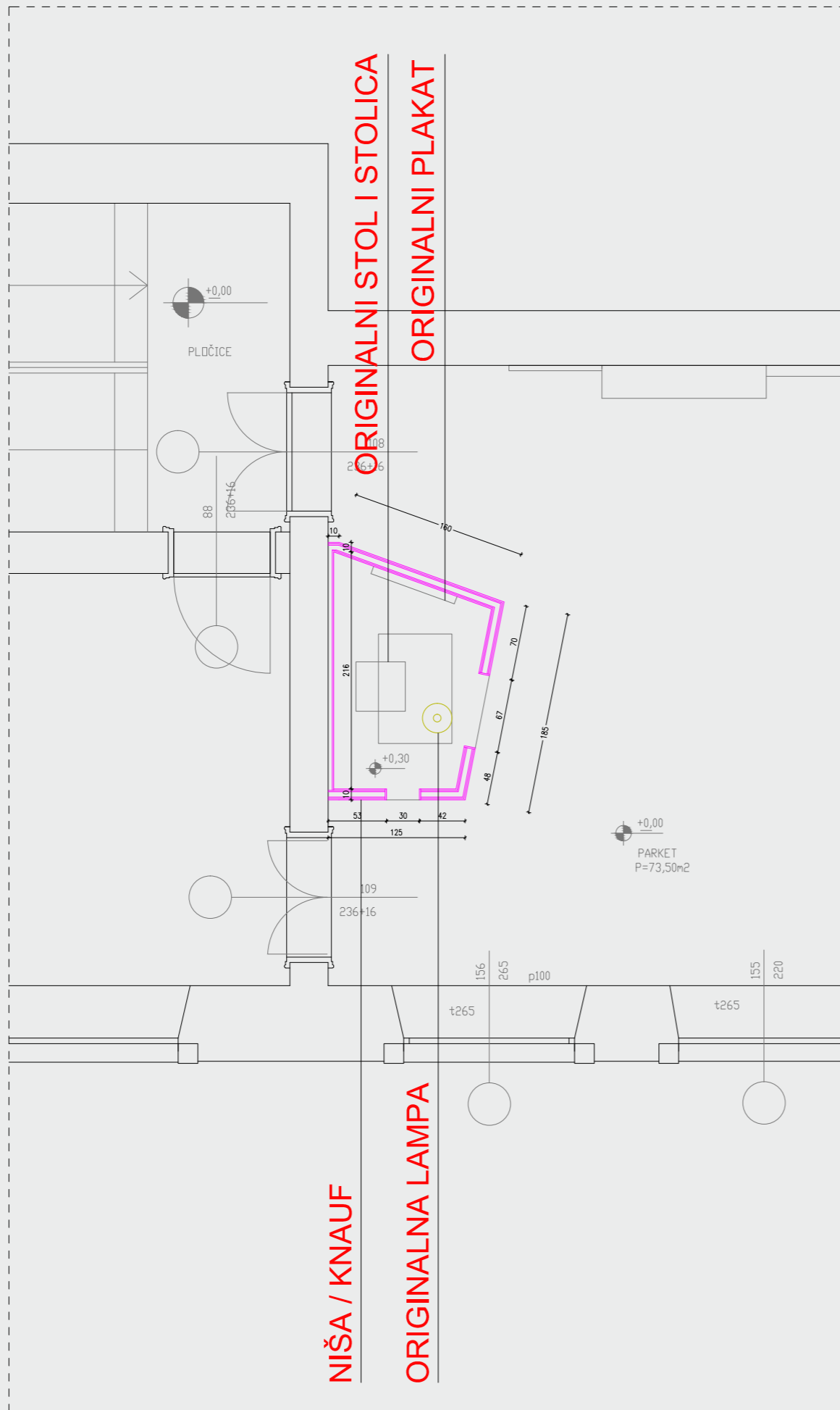

PROJEKT INTERIJERA
SPOMEN SOBE IVE BREŠANA

Šibenik, rujan 2020.